

تعليمات الاستخدام:
أميغيتا حقنة مملوءة مسبقاً للاستخدام مرة واحدة
لاستخدام تحت الجلد.

دليل الأجزاء

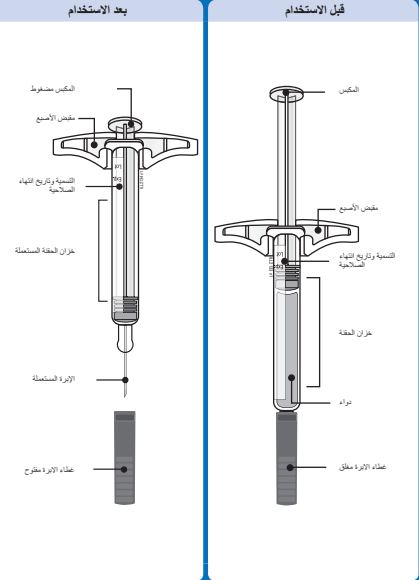

هام: الإبرة بالداخل

هام

- قبل استخدام حقنة أميغيتا المملوءة مسبقاً اقرأ هذه المعلومات الهامة:
- لاستخدام حقنة أميغيتا المملوءة مسبقاً مرة واحدة فقط.
- من المهم ألا تحل محل إصطاء الحقن إلا إذا ثبتت أنك أو مقدم الرعاية الصحية بك تدريباً.
 - لاستخدام حقنة أميغيتا المملوءة مسبقاً إذا كانت قد سقطت على سطح صلب، فقد يكون هناك كسر بإحدى أجزاء حقنة أميغيتا المملوءة مسبقاً على ولو لم تره. استخدم حقنة جديدة من أميغيتا المملوءة مسبقاً.

أ- استخرج عدد حقن أميغيتا المملوءة مسبقاً التي تحتاجها من العلبة

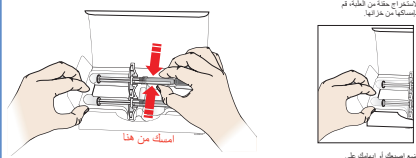

- لاستخراج حقنة من العلبة، امسكها من طرفيها.
- ضع اليد اليمنى أو اليسرى على حافة العلبة، مع إبقاء إصبعك على الحافة.
- ضع اليد اليسرى مع أي حلق مستعمل في التلاصق معنفاً.
- أسحب الحلق باليد اليمنى.
- لا تلمس هذه المنطقة مرة أخرى قبل الحقن.
 - إذا كانت تريد استخدام نفس موقع الحقن، فتأكد من عدم الحقن في نفس البقعة التي استخدمتها في الحقن السابق.
 - لا تحلق في المنطقة التي يكون الجلد فيها طرياً أو بها كدمات أو حمران أو حساسية تحت الجلد في المنطقة ذات القرب أو علامات التمدد.
 - إذا كانت مسنناً بالحقن، يجب عليك تجنب الحقن بمنطقة في منطقة يكون فيها الجلد مرتفعا أو مسنناً أو أحمر أو منتفخاً بها بقع أو حبوب.
- التوصل على حلق أكثر راحة، اترك الحقنة في درجة حرارة الغرفة لمدة 15 إلى 30 دقيقة قبل الحقن.
- لا تضع الحقنة في التلاصق مرة أخرى بعد وصولها إلى درجة حرارة الغرفة.
 - لا تحاول حقن الحقنة باستخدام مسدس حقن حراري مثل الماء الساخن أو الميكرويف.
 - لا تترك الحقنة في أشعة الشمس المباشرة.
 - لا تزعج الحقنة.
- هذه التحذيرات دائماً على اسناد الحقنة المملوءة مسبقاً بواسطة خزان الحقنة.

ب- الحقن حقنة أميغيتا المملوءة مسبقاً

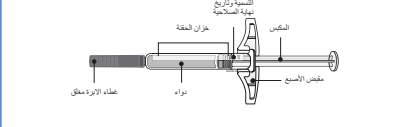

- دائماً امسك الحقنة من طرفيها.
- تأكد من أن الإبراء الموجودة في الحقنة يكون صلب وغير اللون إلى أسفل باليد.
- لا تستخدم الحقنة إذا:
 - كان الإبراء غامداً أو غير جاهز للون أو يحتوي على رقائق أو حبيبات.
 - غداً أي حلق ممتلئاً أو متغيراً.
 - غطاء الإبراء مطروح أو غير مثبت بشكل صحيح.
 - القطب ليس في منتصف الإبراء الممتلئة المملوءة مسبقاً على السلس.
- في جميع الحالات، استخدم حقنة جديدة.

ج- اجمع الأدوات التي تحتاجها للحقن

- اغسل يديك جيداً بالماء والصابون.
- تأكد من أن الإبراء مطروحة وحذاء جيداً، وضع حقنة جديدة مسننة مسبقاً.
- تأكد أيضاً من أن الإبراء مطروحة مسبقاً، حيث لا يتم تضمينها في العبوة.
- مناظف الحقول
 - كرة القطن أو وسادة القطن
 - حصى (تربيط لتسحق شئ)
 - وعاء التخلص من المواد الحادة

د- حضر ونظف موقع الحقن



- بمعدتك استخدم:
- فكك.
 - مطبق، ما عدا دائرة نصف قطرها 6 سم (1 بوصة) حول مركزك.
- نظف الجلد في موقع الحقن باستخدام مسحة كحولية زج الجلد بعنف.
- لا تلمس هذه المنطقة مرة أخرى قبل الحقن.
 - إذا كانت تريد استخدام نفس موقع الحقن، فتأكد من عدم الحقن في نفس البقعة التي استخدمتها في الحقن السابق.
 - لا تحلق في المنطقة التي يكون الجلد فيها طرياً أو بها كدمات أو حمران أو حساسية تحت الجلد في المنطقة ذات القرب أو علامات التمدد.
 - إذا كانت مسنناً بالحقن، يجب عليك تجنب الحقن بمنطقة في منطقة يكون فيها الجلد مرتفعا أو مسنناً أو أحمر أو منتفخاً بها بقع أو حبوب.

هـ- اسحب غطاء الإبرة على استقامته ومباشرة بعد أن جسمك عندما تكون مستعداً للحقن

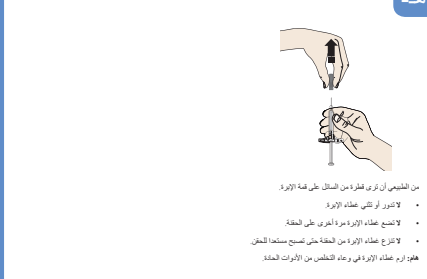

- من الطبيعي أن ترى فقراً من السائل على قمة الإبرة.
- لا تدور أو تقلى غطاء الإبرة.
 - لا تضع غطاء الإبرة مرة أخرى على الحقنة.
 - لا تزعج غطاء الإبرة من الحقنة حتى تصبح مستعداً للحقن.
- هذه الإبراء غطاء الإبرة في وعاء التخلص من الأدوات الحادة.
- الفرص موقع الحقن أو اجعله مشدوداً لتثبيت سطح الجلد.



- الفرص الجلد بعزم من الإبراء والأسع، وانظر مسننة حوالي 6 بوصة (6 سم).
- هذه حقا على تثبيت الجلد مسبقاً أثناء الحقن.

ز- الخطوة الثالثة: الحقن

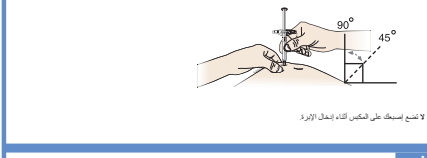

- أمسك بالجلد الذي قرصته بعد إزالة غطاء الإبرة، أدخل الحقنة في الجلد بزاوية 45° إلى 90° درجة.
- لا تضع إصبعك على المحبس أثناء إدخال الإبرة.
- اضغط على المحبس ببطء وثبات. انفع قضيب المحبس بالكامل حتى يتوقف عن الحركة.

ح- عند الانتهاء، ارفع إبهامك عن المحبس واسحب الحقنة ببطء

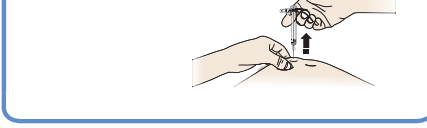

ط- الخطوة الرابعة: إنهاء

- تخلص من الحقنة المملوءة مسبقاً وعن غطاء الإبرة.
- لا تستخدم الحقنة المستخدمة.
- لا تستخدم الإبراء التي برأه لها في الحقنة المستخدمة.
- ضع حقنة أميغيتا المستخدمة في وعاء التخلص من الأدوات الحادة فوراً بعد الاستخدام. لا تخلط من الحقنة في الحاويات الفولاذية الخاصة بك.
- تأكد من طبيبك أو الصيدلي حول التخلص السليم. قد تكون هناك إرشادات محلية للتخلص منها.
- لا تد تدوير الحقنة أو وعاء التخلص من الأدوات الحادة أو أي ترصمها مع الفضلات المنزلية.
- هذه يجب دائماً إلقاء وعاء التخلص من الأدوات الحادة بعيداً عن سري وعشرون الأمتار.

ي- الفحص موقع الحقن

- إذا كان هناك بثور، فضع يدك بلطفية أو وسادة قطنية على موقع الحقن. لا تحك موقع الحقن حتى يجف المحبس (الترطيب الطبيعي للجلد) إذا تكرر الأمر.

